

大肯精密株式会社

## 新型軽量水取ポンプ

### 特徴

- ✓ 従来の物より重さが半分近く軽量化
- ✓ 先端のフラグによってホースによる吸い上げも可能に
- ✓ 多少の泥水であっても吸い上げが可能
- ✓ 良好な作業性



“軽量型水取ポンプ”を購入頂き、誠にありがとうございます。

お客様に末永く、安心してご使用頂く為に、各製品の定期的なメンテナンス及び部品交換を推奨しております。

つきましては下記分解図をご参考頂き、ご購入の際は弊社担当までお問い合わせ頂きます様、お願い申し上げます。

## 軽量型水取ポンプ部品分解図

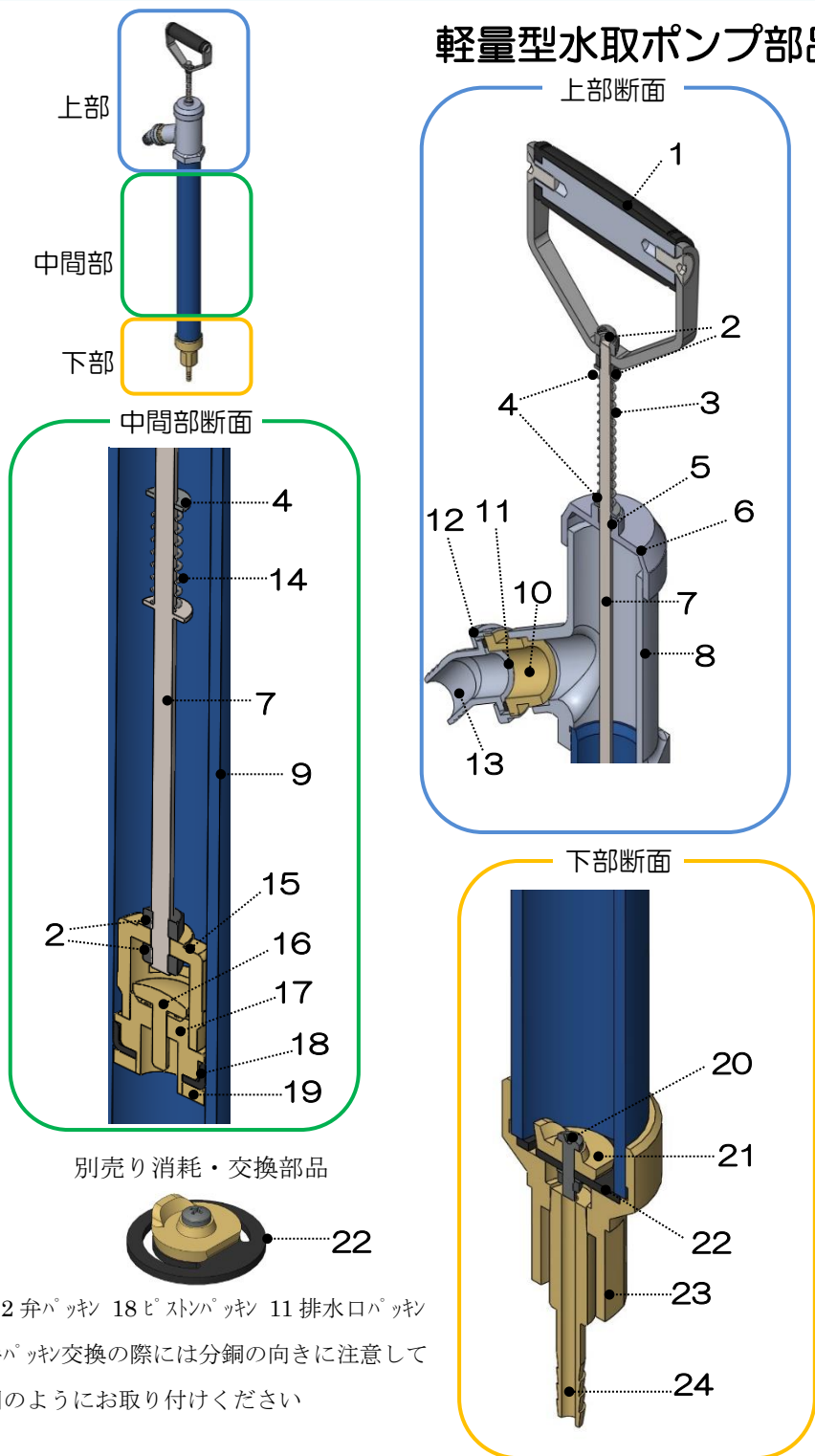

部品表	
部番	部品名
1	ハンドル
2	袋ナット
3	スプリング（上部）
4	ワッシャー（各部共通）
5	軸受
6	上蓋
7	ピストン軸
8	本体排水部
9	本体シリンダー
10	排水ジョイント
11	排水口パッキン
12	排水口固定ナット
13	排水口管
14	スプリング（下部）
15	排水ピストン
16	吸水弁
17	ピストン下部
18	ピストンパッキン
19	パッキン用リング
20	分銅用ビス・ワッシャー・ナット
21	パッキン用分銅
22	弁パッキン
23	接続ソケット
24	ホース用プラグ

別売り消耗・交換部品

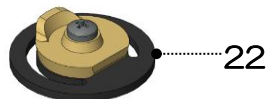

22 弁パッキン 18 ピストンパッキン 11 排水口パッキン  
 弁パッキン交換の際には分銅の向きに注意して  
 図のようにお取り付けください

オオ サキ セイ ミツ  
**大肯精密株式会社**

www.osaki-precision.co.jp

本社・工場 〒146-0081 東京都大田区仲池上2-19-6  
 関東営業所 〒146-0081 東京都大田区仲池上2-19-6  
 東北営業所 〒980-0011 宮城県仙台市青葉区上杉1丁目7-30  
 エグゼクティブ上杉309号室  
 東海営業所 〒456-0004 愛知県名古屋市中区熱田区桜田町13-2 AiRA-2A  
 関西営業所 〒650-0025 兵庫県神戸市中央区相生町4-2-28  
 神戸駅前千代田ビル8F  
 九州営業所 〒812-0013 福岡市博多区博多駅東1-13-9  
 博多駅東113ビル5F

Tel.03-3755-3311 (代) Fax.03-3755-1918  
 Tel.03-3755-3313 (代) Fax.03-3755-1918  
 Tel.022-217-2360 (代) Fax.022-217-2370  
 Tel.052-884-2350 (代) Fax.052-884-2351  
 Tel.078-361-3331 (代) Fax.078-361-3533  
 Tel.092-292-4607 (代) Fax.092-292-4608



Intertek UKAS  
 ISO 9001:2015 認証取得  
 ISO 14001:2015 認証取得  
 本社・工場